

Ersatzteilliste · Spare Parts · Pièces Détachées

* Multipack 

102.0175-5
102.0234-10
102.0275-10
102.0277-5
102.0280-1

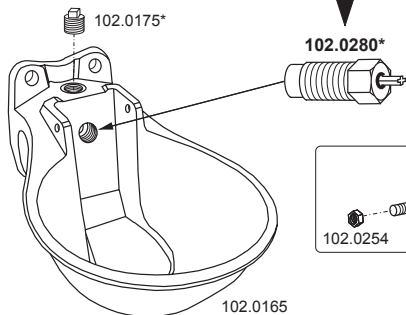
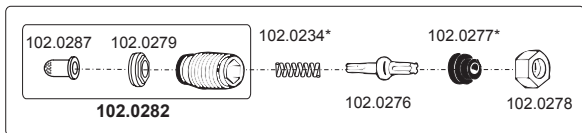

102.0280*

102.0157

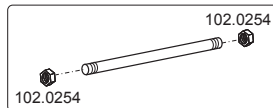

102.0166

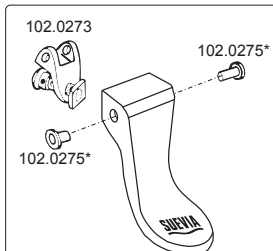

* gekennzeichnete Teile sind nur als Service-Packungen erhältlich
* marked parts are available only in service packages
* pièces marquées sont uniquement disponibles en conditionnement

SUEVIA



100.0115 Mod. 115

Abmaße · Dimensions (mm)

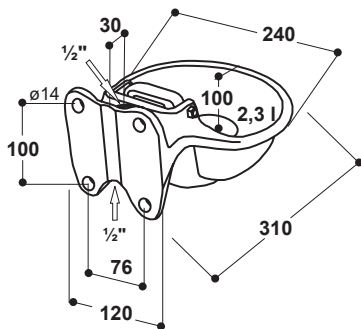

DE	FR
1/2"	15/21 mm
3/4"	20/27 mm
1"	26/34 mm
1 1/4"	33/42 mm
1 1/2"	40/49 mm
2"	50/60 mm
2 1/2"	66/76 mm
3"	80/90 mm
3 1/2"	90/102 mm
4"	102/114 mm
5"	125/139 mm

Zubehör · Accessories



SUEVIA HAIGES GmbH

Max-Eyth-Str. 1
D-74366 Kirchheim am Neckar · Germany
Tel. +49 7143 971-0 · Fax +49 7143 971-80
www.suevia.com · info@suevia.com



08/2023 · Technische Änderungen vorbehalten · 104.8021

- (DE)** Montageanleitung für Rinder und Pferde
Wasserdruck von 1 - 6 bar
- (EN)** Mounting Instructions for cattle and horses
water pressure from 1 - 6 bar / 14,5 - 87 psi
- (FR)** Instructions de montage pour bovins et chevaux
pression d'eau de 1 à 6 bar

Rohrmontage - Fixation on tubes - Montage sur tuyaux

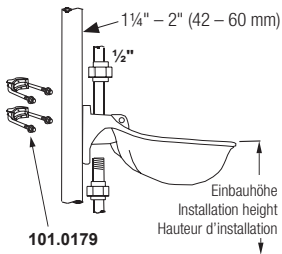

Befestigung des Tränkebeckens

Die SUEVIA-Tränke Mod. Mod. 115 kann an der Wand oder an Rohren von 1 1/4" - 2" (42 - 60 mm) befestigt werden. Zur Montage an ein Rohr ist die Verwendung von 1x Doppelklemme (101.0179) erforderlich. Zur Montage an einer Wand aus Holz oder Beton sind 4 durchgehende Schrauben erforderlich. DIN 1988 / DIN EN 1717 beachten!

Lochabstand: 76 mm

Einbauhöhe

- bei Rindern: 60 - 70 cm
- bei Pferden: 90 - 110 cm

Achtung!

Vor Anschluss des Tränkebeckens die Wasserleitung gut durchspülen!

Wasserdruck

Maximal 6 bar Wasserdruck!

Wasser-Anschluss

Wir empfehlen als waagrechte Zuleitung 3/4" zu verwenden. Wasseranschluss 1/2" sowohl von oben und unten möglich. Eine Rohrverschraubung ist zweckmäßig. Anschluss aber auch ohne Verwendung einer Verschraubung möglich. Den Verschlussstopfen 1/2" (102.0175) in freies Anschlussgewinde eindichten.

Einregulieren der Wassermenge

Das Tränkebecken ist für Hoch- und Niederdruck verwendbar. Mod. 115 ist mit einer Regulierklappe ausgestattet, diese ist ohne Werkzeuge einstellbar. Das ermöglicht, dass bei unterschiedlichen Drücken die gleiche Menge Wasser zur Verfügung steht: etwa 10 l/min. Hierzu die Ventilklappe anheben und die Regulierschraube von Hand verstellen.

Regulierschraube rausdrehen = viel Wasser
Regulierschraube reindrehen = wenig Wasser

Ventil abstellen

Die Regulierschraube ganz reindrehen, bis die Ventilklappe das Ventil nicht mehr betätigt Ventilkörper (102.0282) nur mit einem Inbusschlüssel 14 mm einschrauben, und dann erst die Ventil-Innenteile montieren! Die Wasserdurchflussmenge ist richtig, wenn das Becken in ca. 12-15 sec. randvoll gefüllt ist.

Winterbetrieb

Wir empfehlen den Einbau der Schale in eine Ringleitung.

Fixation of Drinking Bowl

SUEVIA Drinking Bowl Mod. 115 is suited to be fixed on walls as well as on tubes of 1 1/4" - 2" (42 - 60 mm). For installation on tubes one bracket (101.0179) is necessary. 4 strong screws are necessary for installation on walls of wood or concrete.

Observe DIN 1988 / DIN EN 1717!

Hole Distance: 76 mm

Installation height

- for cattle: 60 - 70 cm / 23,7 - 27,6"
- for horses: 90 - 110 cm / 35,4 - 43,3"

Attention!

Flush water line well before you connect the bowl!

Water pressure

Maximum 6 bar / 87 psi water pressure!

Water Connection

We recommend as horizontal tube the use of a 3/4" pipe. Water connection 1/2" either from top or bottom is possible. A union is highly recommended. Water connection however can be done without using a union. Fit connection stopper 1/2" (102.0175) into a free connection piece.

Adjustment of the water quantity

Mod. 115 can be used for high and low pressure. For ensuring at different and varying water pressure a uniform and steady water quantity (about 10 l/min) the Model 115 is equipped with a regulating flap adjustable in any way without using any tools. For this purpose lift the valve flap and adjust the regulating screw by hand. At too small water quantity turn out the regulating screw. At too much water turn in the regulating screw accordingly.

Stopping of the valve

Turn off the regulating screw completely, until the valve flap does not operate the valve any more. Valve body (102.0282) should be screwed in only with an allen key of 14 mm and then the interior parts of the valve can be mounted. The proper quantity of water is reached when the bowl is filled to the brim within 12-15 sec.

Use in winter season

We recommend to install the drinkig bowl into a water circuit.

Installation de l'abreuvoir

L'abreuvoir SUEVIA Mod. 115 peut être fixé sur mur ou sur tuyaux de 1 1/4" - 2" (42 - 60 mm) de diamètre. Pour fixation sur tuyaux, utiliser 1x étrier (101.0179) par abreuvoir. Pour fixation sur mur béton ou bois, utiliser 4 boulons (tire-fond) avec écrou.

Respecter la norme DIN 1988 / DIN EN 1717 !

Entraxe : 76 mm

Hauteur d'installation

- pour bovins : 60 - 70 cm
- pour chevaux : 90 - 110 cm

Important !

Avant toute mise en service de l'abreuvoir, bien purger la canalisation !

Pression d'eau

Pression maximale 6 bar !

Raccordement d'eau

Pour des performances optimales il est conseillé d'utiliser un tuyau de 3/4" de diamètre. Le branchement de l'eau 1/2" est possible par le haut et par le bas à l'aide d'un raccord union. L'installation d'un raccord union n'est pas obligatoire mais toutefois conseillée. Visser le bouchon plastique 1/2" (102.0175) dans l'orifice non utilisé de la valve.

Réglage du débit

Mod. 115 est utilisable pour haute et basse pression. Le Mod. 115 est muni d'une palette de réglage qui se laisse régler sans outillage, afin que même à des pressions différentes la même quantité d'eau soit disponible, environ 10 l/min. Pour cela il suffit de soulever la palette et de tourner à la main la vis régleuse. Desserrez cette vis si le débit est trop faible. Resserrez-la si le débit est trop fort.

Arrêt de la soupape

Serrez la vis régleuse jusqu'à ce que la palette n'active plus la soupape. Corps de soupape (102.0282) ne le visser qu'avec une clé Allen de 14 mm, puis monter les pièces intérieures de la soupape. Le débit est bon lorsque la cuve est pleine à ras bord au bout de 12 à 15 secondes.

Utilisation en période hivernale

Nous vous conseillons d'installer l'abreuvoir sur un circuit.

Wasser-Anschluss - Water connection - Raccordement d'eau

